

# HO6-5

## Sturzpad Montagehinweise Crash pad mounting instruction

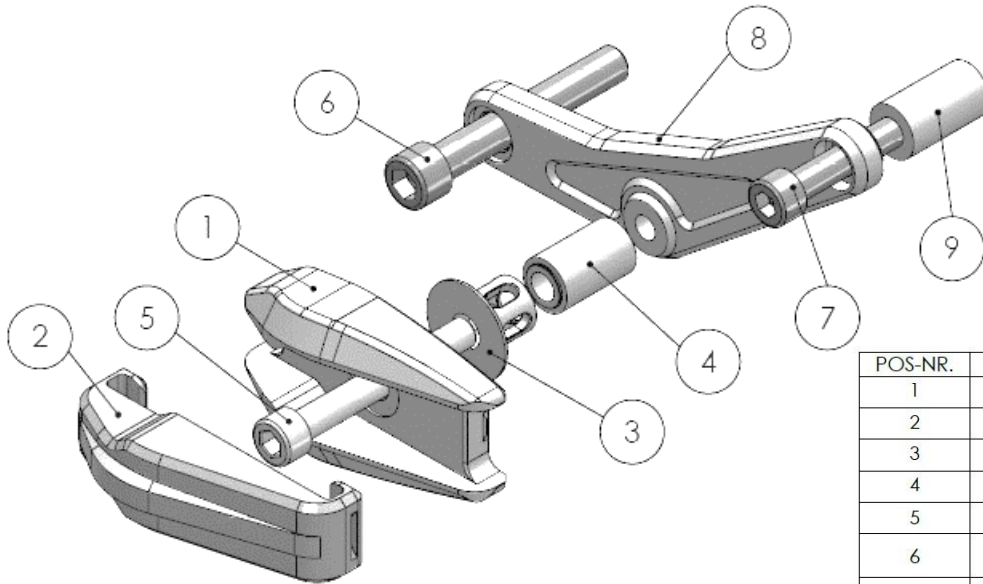

### Linke Seite (Einbaulage, in Fahrtrichtung) / Left side (Mounting position, in driving direction)



Variante: **CONIC**



ersetzt / replaced:  
**Frame 1 + Inlay 1**

POS-NR.	Artikel	MENGE
1	Sturzpad PB1 Frame 1	1
2	Sturzpad PB1 Inlay 1	1
3	Sturzpad PB 1 Absorber	1
4	Sturzpad PB 1 Spacer 30mm	1
5	M10x1,25x75 DIN912	1
6	DIN 912 M12x1.25x 80	1
7	DIN 912 M10x1,25 x 70	1
8	Grundplatte HO6-5L	1
9	Distanzbuchse 19x10x33	1

### Rechte Seite (Einbaulage, in Fahrtrichtung) / Right side (Mounting position, in driving direction)

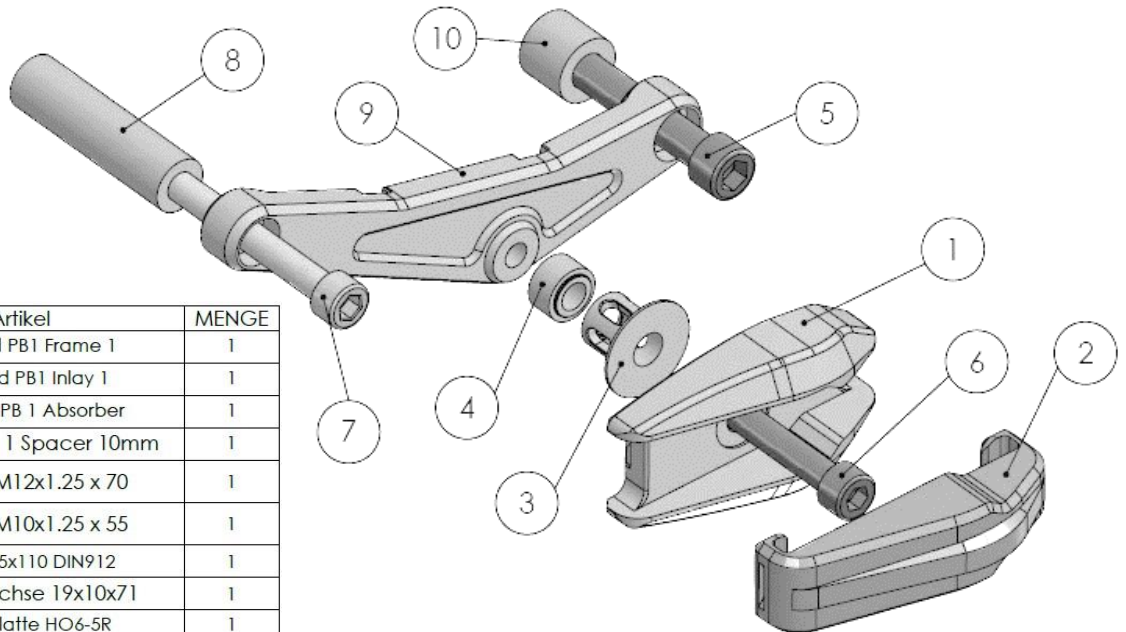

POS-NR.	Artikel	MENGE
1	Sturzpad PB1 Frame 1	1
2	Sturzpad PB1 Inlay 1	1
3	Sturzpad PB 1 Absorber	1
4	Sturzpad PB 1 Spacer 10mm	1
5	DIN 912 M12x1.25 x 70	1
6	DIN 912 M10x1.25 x 55	1
7	M10x1,25x110 DIN912	1
8	Distanzbuchse 19x10x71	1
9	Grundplatte HO6-5R	1
10	Distanzbuchse 23x12,5x19.5	1

02/2021 Diese Anleitung ist nach unserem derzeitigen Kenntnisstand verfasst. Rechtliche Ansprüche auf Richtigkeit bestehen nicht. Technische Änderungen vorbehalten. Wenden Sie sich bei Fragen an unseren Support, oder eine Fachwerkstatt.

## HO6-5

Sturzpad Montagehinweise  
Crash pad mounting instruction



Linke Seite (in Fahrtrichtung):  
Left side (driving direction):



Das Sturzpad wird an der vorderen Verbindung von Motor und Rahmen montiert (siehe Bild: linke Seite). Bei der CBR 650 F und R muss entsprechend die Innenverkleidung etwas ausgespart werden.

*The crash pad is mounted on the front connection of engine and frame (see picture: left side). On the CBR 650 F and R, the inner fairing must be cut out slightly accordingly.*

Rechte Seite (in Fahrtrichtung):  
Right side (driving direction):

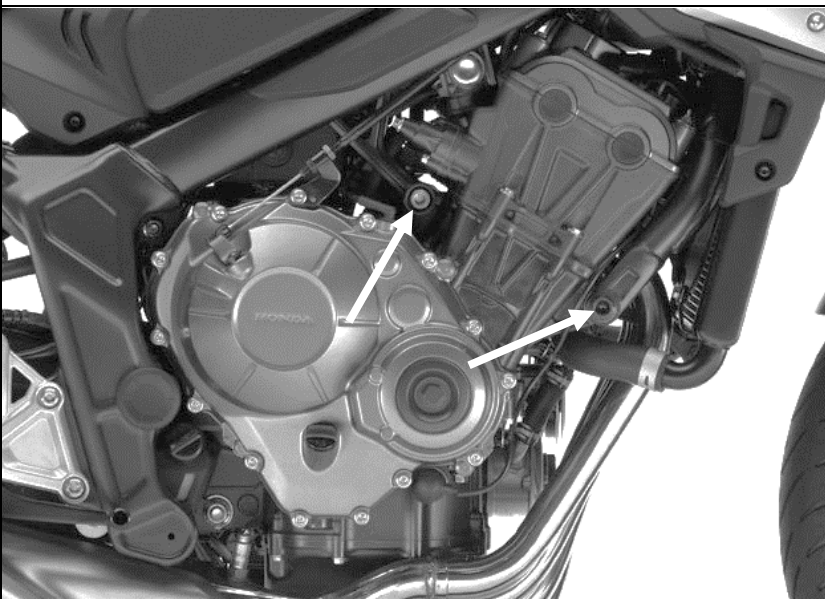

Das Sturzpad wird an der vorderen Verbindung von Motor und Rahmen montiert (siehe Bild: rechte Seite). Bei der CBR 650 F und R muss entsprechend die Innenverkleidung etwas ausgespart werden.

*The crash pad is mounted on the front connection of engine and frame (see picture: right side). On the CBR 650 F and R, the inner fairing must be cut out slightly accordingly.*

**Wichtige Hinweise:** Die Montage der Sturz pads muss seitenweise erfolgen! Das gleichzeitige Lösen beider Motorhalteschrauben ist unbedingt zu vermeiden, u.U. ist der Motor abzustützen!

Die Inlays bitte so fest reindrücken, dass pro Inlay 2 deutliche Einrastgeräusche zu hören sind!

**Important notes:** The crash pads must be installed side by side! It is essential to avoid loosening both engine retaining screws at the same time, the engine may need to be supported!

Please press the inlays in so firmly that you can hear 2 clear clicking noises per inlay!