

TR6-1

Sturzpad Montagehinweise Crash pad mounting instruction

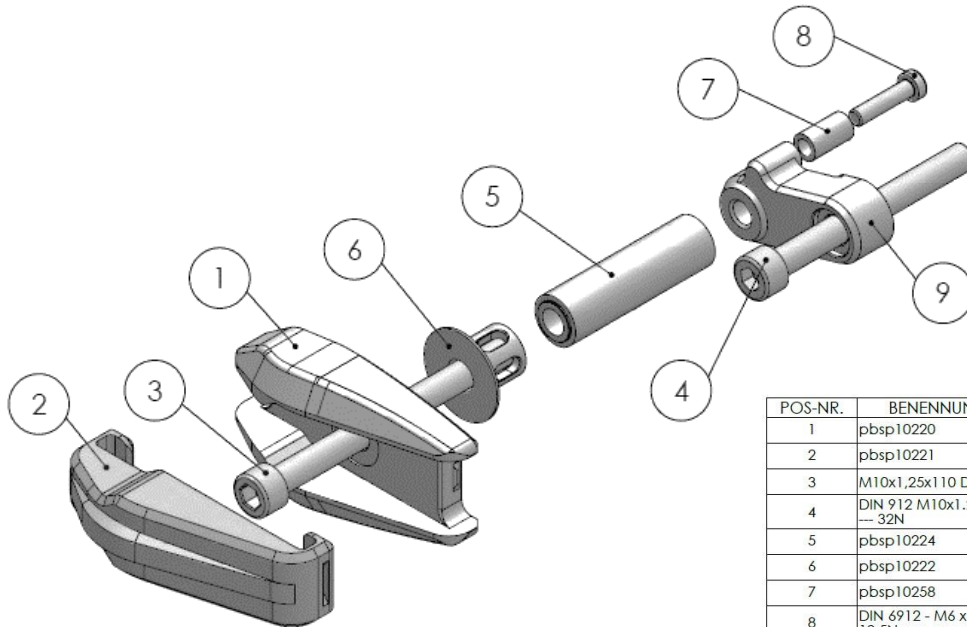

Linke Seite (Einbaulage, in Fahrtrichtung) / Left side (Mounting position, in driving direction)



Variante: **CONIC**



ersetzt / replaced:
Frame 1 + Inlay 1

POS-NR.	BENENNUNG	Artikel	MENGE
1	pbsp10220	Sturzpad PB1 Frame 1	1
2	pbsp10221	Sturzpad PB1 Inlay 1	1
3	M10x1,25x110 DIN912	M10x1,25x110 DIN912	1
4	DIN 912 M10x1.25 x 90 --- 32N	DIN 912 M10x1.25 x 90	1
5	pbsp10224	Sturzpad PB 1 Spacer 65mm	1
6	pbsp10222	Sturzpad PB 1 Absorber	1
7	pbsp10258	Distanzbuchse 10x6x18	1
8	DIN 6912 - M6 x 25 --- 19.5N	DIN 6912 - M6 x 25	1
9	pbsp10335	Grundplatte TR6-1L	1

Rechte Seite (Einbaulage, in Fahrtrichtung) / Right side (Mounting position, in driving direction)

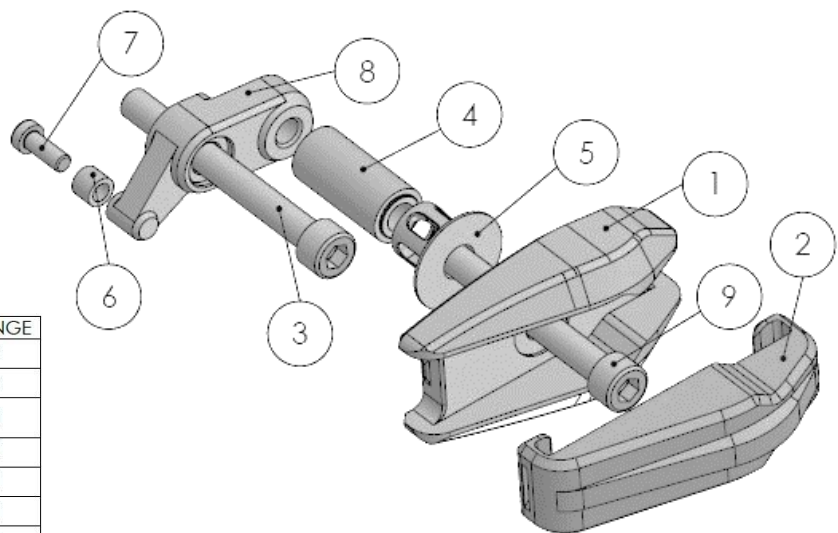

POS-NR.	Artikel	MENGE
1	Sturzpad PB1 Frame 1	1
2	Sturzpad PB1 Inlay 1	1
3	DIN 912 M12x1.25 x 90	1
4	Sturzpad PB 1 Spacer 40mm	1
5	Sturzpad PB 1 Absorber	1
6	Distanzbuchse 10x6x8	1
7	DIN 6912 - M6 x 16	1
8	Grundplatte TR6-1R	1
9	DIN 912 M10x1,25 x 85	1

02/2021 Diese Anleitung ist nach unserem derzeitigen Kenntnisstand verfasst. Rechtliche Ansprüche auf Richtigkeit bestehen nicht. Technische Änderungen vorbehalten. Wenden Sie sich bei Fragen an unseren Support, oder eine Fachwerkstatt.

TR6-1

Sturzpad Montagehinweise Crash pad mounting instruction



Linke Seite (in Fahrtrichtung): Left side (driving direction):

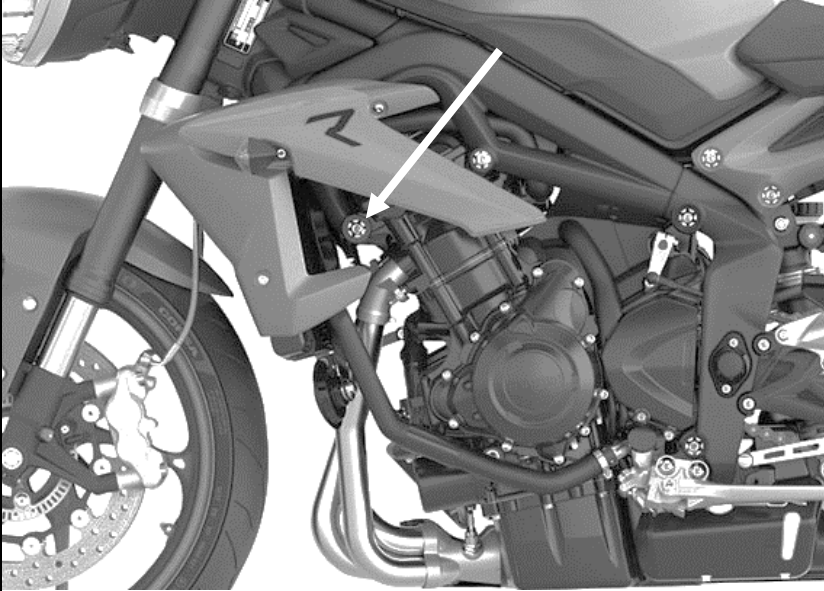

Das Sturzpad wird an der vorderen Verbindung von Motor und Rahmen montiert.

The crash pad is mounted on the front connection of the engine and frame.

Rechte Seite (in Fahrtrichtung): Right side (driving direction):

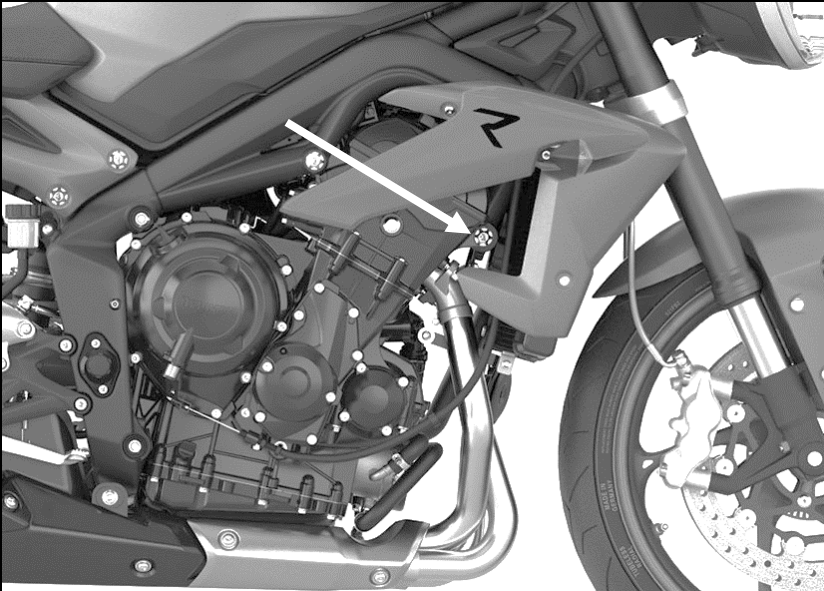

Das Sturzpad wird an der vorderen Verbindung von Motor und Rahmen montiert.

The crash pad is mounted on the front connection of the engine and frame.

Wichtige Hinweise: Die Montage der Sturz pads muss seitenweise erfolgen! Das gleichzeitige Lösen beider Motorhalteschrauben ist unbedingt zu vermeiden, u.U. ist der Motor abzustützen!

Die Inlays bitte so fest reindrücken, dass pro Inlay 2 deutliche Einrastgeräusche zu hören sind!

Important notes: The crash pads must be installed side by side! It is essential to avoid loosening both engine retaining screws at the same time, the engine may need to be supported!

Please press the inlays in so firmly that you can hear 2 clear clicking noises per inlay!