

YA1-2

Sturzpad Montagehinweise Crash pad mounting instruction



Linke Seite (Einbaulage, in Fahrtrichtung) / Left side (Mounting position, in driving direction)

Variante: **CONIC**



ersetzt / replaced:
Frame 1 + Inlay 1

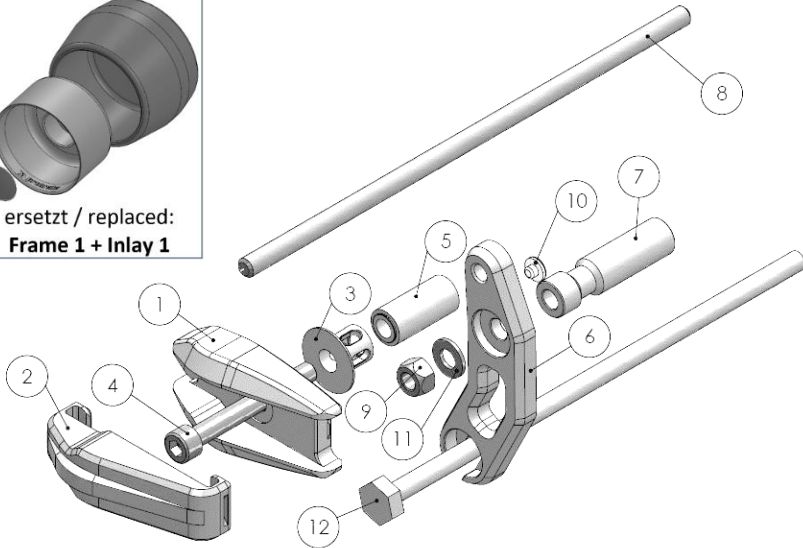

POS-NR.	Artikel	MENGE
1	Sturzpad PB1 Frame 1	1
2	Sturzpad PB1 Inlay 1	1
3	Sturzpad PB 1 Absorber	1
4	DIN 912 M10x1,25 x 80	1
5	Sturzpad PB 1 Spacer 40mm	1
6	Grundplatte YA1-2L	1
7	Distanzbuchse 74,5 YA1-2L	1
8	Gewindestange M10x1,25x295	1
9	Mutter - M10x1.25	1
10	Pilzpuffer HO1-2	1
11	Washer DIN 125 - A 10.5	1
12	original Schwingenachse	1

Rechte Seite (Einbaulage, in Fahrtrichtung) / Right side (Mounting position, in driving direction)

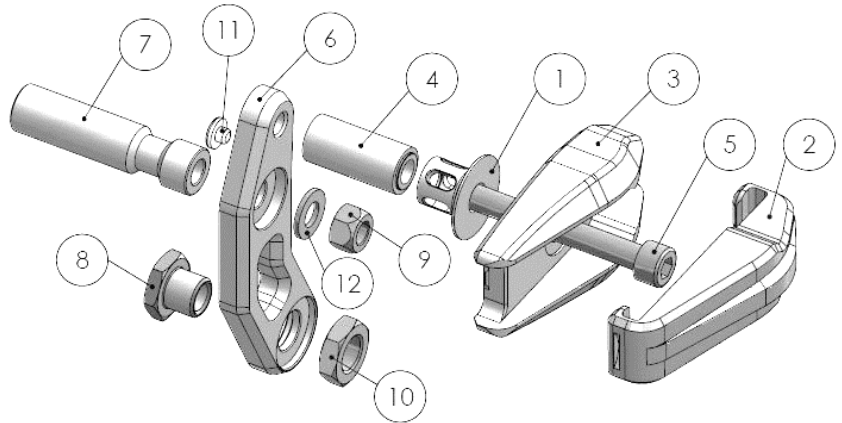

POS-NR.	Artikel	MENGE
1	Sturzpad PB 1 Absorber	1
2	Sturzpad PB1 Inlay 1	1
3	Sturzpad PB1 Frame 1	1
4	Sturzpad PB 1 Spacer 40mm	1
5	DIN 912 M10x1,25 x 80	1
6	Grundplatte YA1-2R	1
7	Distanzbuchse 78 YA1-2L	1
8	Gewindebuchse	1
9	Mutter - M10x1.25	1
10	Mutter - M16	1
11	Pilzpuffer HO1-2	1
12	Washer DIN 125 - A 10.5	1

02/2021 Diese Anleitung ist nach unserem derzeitigen Kenntnisstand verfasst. Rechtliche Ansprüche auf Richtigkeit bestehen nicht. Technische Änderungen vorbehalten. Wenden Sie sich bei Fragen an unseren Support, oder eine Fachwerkstatt.

YA1-2

Sturzpad Montagehinweise Crash pad mounting instruction



Linke Seite (in Fahrtrichtung): Left side (driving direction):



Die Ritzelabdeckung ist im gekennzeichneten Bereich ausschneiden. Die rechtsseitige Schwingbolzenmutter entfernen, den Bolzen ca. 11mm nach links durchdrücken und die vormontierte Grundplatte mit der neuen Gewindestange montieren.

Cut out the pinion cover in the marked area. Remove the right-hand swingarm bolt nut, push the bolt through approx. 11mm to the left and mount the preassembled base plate with the new threaded rod.

Rechte Seite (in Fahrtrichtung): Right side (driving direction):



Die Mutter M16x1,5 ist mit 30Nm anzuziehen. Im Anschluss bitte die vormontierte Grundplatte anbringen.

Tighten the nut M16x1.5 with 30Nm. Afterwards, please attach the pre-assembled base plate.

Wichtige Hinweise: Die Montage der Sturz pads muss seitenweise erfolgen! Das gleichzeitige Lösen beider Motorhalteschrauben ist unbedingt zu vermeiden, u.U. ist der Motor abzustützen!

Die Inlays bitte so fest reindrücken, dass pro Inlay 2 deutliche Einrastgeräusche zu hören sind!

Important notes: The crash pads must be installed side by side! It is essential to avoid loosening both engine retaining screws at the same time, the engine may need to be supported!

Please press the inlays in so firmly that you can hear 2 clear clicking noises per inlay!